

TEKNISKA DATA				
	Torrluftflöde m³/h	Torrlufttillstånd* g/kg	Torrluft vid tryck Pa(s)	Nominell kapacitet kg/h*
CZ-82	3200	1,1	>200	57
CZ-102	5200	1,1	>200	92
CZ-102L	7200	1,3	>200	125
CZ-104	8000	1,1	>200	141

\* Vid processluft in 35°C 15,8 g/kg och kylare 1 som förkylare med vatten in/ut 6/12°C

BATTERIER			
CZ-82			
	Värmare*	Kylare 1**	Kylare 2***
Kapacitet (kW)	34	52	27
Vattenflöde (l/s)	0,5	2,1	1,1
Tryckfall vatten (kPa)	12	42	14
CZ-102			
	Värmare*	Kylare 1**	Kylare 2***
Kapacitet (kW)	41	83	45
Vattenflöde (l/s)	0,48	3,3	1,8
Tryckfall vatten (kPa)	8	22	19
CZ-102L			
	Värmare*	Kylare 1**	Kylare 2***
Kapacitet (kW)	79	115	57
Vattenflöde (l/s)	1	4,6	2,3
Tryckfall vatten (kPa)	5	26	16
CZ-104			
	Värmare*	Kylare 1**	Kylare 2***
Kapacitet (kW)	88	112	81
Vattenflöde (l/s)	1	4,4	3,2
Tryckfall vatten (kPa)	5	13	25

\* 80/60°C, beräknat från -10°C 90%RF.\*\* 6/12°C, 0% frysskydd. Kylare 1 som förkylare.

\*\*\* 6/12°C, 0% frysskydd. Kylare 2 som efterkylare, kan även den placeras som förkylare.

ROTORMODELLER*	
	<b>D-MAX</b> – rotor för standardapplikationer
	<b>D-MAX H</b> – bakteriedödande hygienisk rotor
	<b>D-MAX CI</b> – 100% silikonfri torrluft
	<b>SZCR</b> – zeolitrotor vid låga daggpunkter

\* DST erbjuder 4 unika rotorer från Seibu Giken CO. D-MAX är standard, övriga rotorerna finns som tillval. Se separat rotorbroschyr för mer information.

Seibu Giken DST AB har representanter i fler än 40 länder världen över.



Seibu Giken DST AB

Avestagatan 33 | 163 53 Spånga, Sweden

Telefon +46 8 445 77 20 | Fax +46 8 445 77 39

www.dst-sg.com | info@dst-sg.com

Seibu Giken DST

är certifierade

enligt ISO 9001



SE 17.07

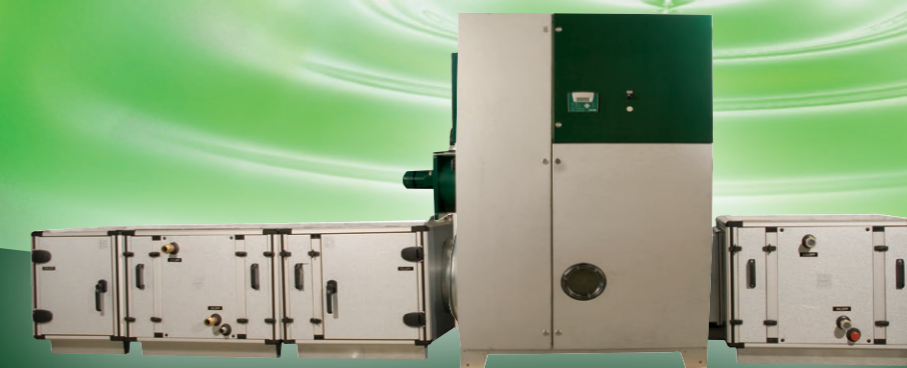

## CZ FLEX AVFUKTARE

SEIBU GIKEN DST

Avfuktningsskapacitet  
vid 20°C / 60%RF

**57 – 141 kg/h**

Torrluftflöde

**3 200 – 8 000 m³/h**

**DST**  
Seibu Giken

# CZ FLEX – välj komponenter efter projekt

## Enklare projektering med en leverantör

CZ FLEX består av ett modulsystem integrerat med en CZ standardavfuktare. Välj till komponenter som för- och efterkyla och inbyggd temperatur- och fuktstyrning. DST levererar ett komplett aggregat, vilket ger en enklare projektering, snabbare igångkörning och ett entydigt funktionsansvar jämfört med ett system som byggs upp genom flera olika leverantörer. Alla styrfunktioner testas på fabrik innan leverans.

Med CZ FLEX kan kombinationen förkyla och sorptionsavfuktning kombineras optimalt för varje projekt. För applikationer med höga hygienkrav rekommenderar vi en lösning med torr kyla.

## Modulernas uppbyggnad

Modulerna är uppbyggda av ett aluminiumramverk. Panelerna är av aluzink (rostfritt stål som tillval) med 50 mm dubbelväggs isolering, vilket också ger en ljuddämpning. Samtliga funktionsdelar (se exempel nedan) kan placeras antingen före eller efter avfuktaren.

## Filter

CZ FLEX har inbyggda påsfilter klass F7 med excenterlås som standard, F9 finns som tillval.

## Värme- och kylbatterier

Kylbatterier finns i olika effektvarianter. Inspektionsluckor är placerade både före och efter batterierna. Kylbatteriets lameller är behandlade med hydro fin som förhindrar vattenmedtryckning och reducerar tryckfallet.

## Fläktar

Direktdriven processfläkt med bakåtvända skovlar kräver ett minimum av service och ger låg energiförbrukning. Kammarfläkten kan förses med frekvensomformare (tillval). Fläkten är monterad på släde. Vid låga daggpunkter kan fläkten placeras som tryckande fläkt före avfuktaren. Fläkthjulet är pulverlackerat.

## Styrning

Temperatur och fuktstyrning finns som tillval och programmeras och testas på fabrik för snabbare uppstart på plats. Givare och ställdon levereras med kablar för enkel inkoppling i elcentralen.

## Tvättbar högeffektiv rotor

Alla DSTs avfuktare är standardutrustade med D-MAX rotorn. D-MAX har hög avfuktningskapacitet, lång livslängd, är tvättbar och dessutom icke brännbar. Som tillval finns ytterligare 3 rotorer med unika egenskaper. (Se flik till höger samt DSTs rotorfolder).

# Luftavfuktare CZ FLEX



## CZ FLEX Ritningen visar en konfiguration med samtliga valbara delar

[Ej identiskt med fotot ovan.]

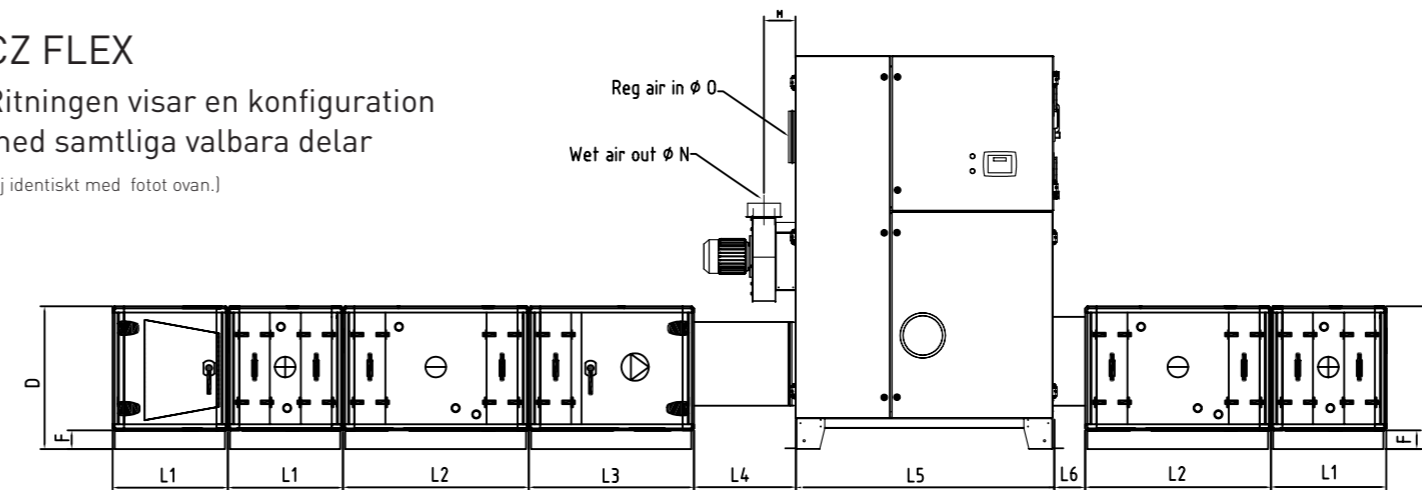

	DIMENSIONER (MM)									
	A	B	C	D	E	F	G	H	I	
CZ-82	800	500	960	691	1 900	90	1 510	245	75	
CZ-102	1 100	600	1 255	813	2 100	90	1 710	295	110	
CZ-102L	1 100	700	1 255	990	2 100	90	1 710	295	110	
CZ-104	1 100	900	1 255	1 200	2 100	90	1 710	295	480	
	L1	L2	L3	L4	L5	L6	M	N	O	
CZ-82	558	900	800	600	1 240	150	150	160	250	
CZ-102	558	900	900	700	1 240	150	200	315	400	
CZ-102L	558	900	1 000	700	1 240	150	200	315	400	
CZ-104	558	900	1 000	800	1 440	150	220	315	400	

## APPLIKATIONER

CZ FLEX är utvecklad för applikationer med krav på helhetslösningar för avfuktning med fukt- och temperaturstyrning. Aggregaten kan också utrustas med specialrotorer för miljöer med speciella krav, t.ex. vid läkemedelstillverkning, plastindustrin, mat- och konfektyrtillverkning, inom bilindustrin med mera.



## CZ FLEX – från sidan

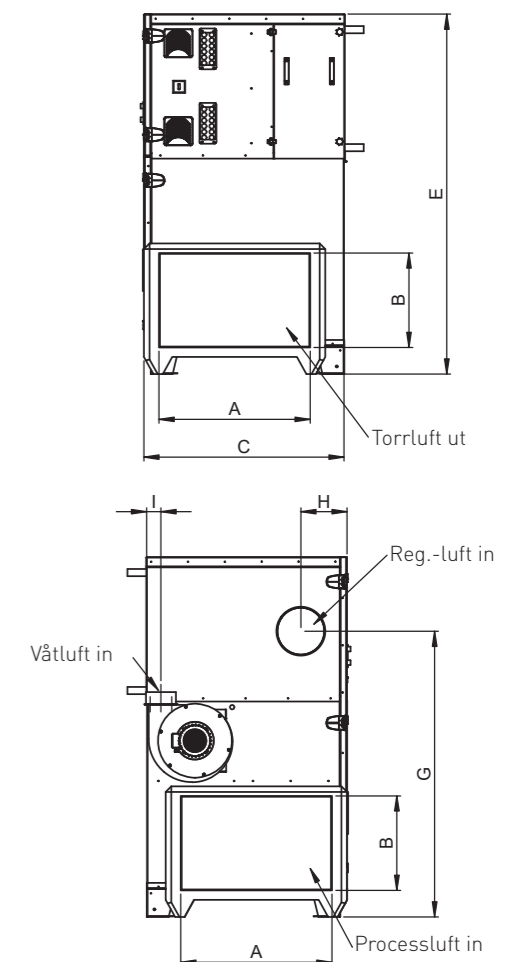

Rätten till ändring utan förvarning förbehålls. Se senaste versionen av datablad för CZ-aggregat.

Exempel på konfiguration med tillval DST tillhandahåller för- och efterbehandlingskomponenter komplett med temperaturstyrning, allt från en leverantör. Kontakta din närmaste DST-representant för mer information.

